



MANUALE OPERATIVO



Contenuto dell'imballo

- **ECR DUCK**
- **Alimentatore AC/DC 230Vca – 6Vcc 3.8A, con relativo cavo di rete elettrica**
- **Questo manuale operativo (manuale utente)**
- **Libretto Fiscale**
- **Dichiarazione di conformità del fabbricante**
- **Modulo dichiarazione dell'utente per la messa in servizio del misuratore fiscale**
- **DGFE (giornale elettronico) su supporto di memoria MMC originale MCT**

Il contenuto di questo manuale è strettamente riservato.

Il Produttore si riserva di modificare il presente manuale per futuri aggiornamenti.

Vietata la copia o riproduzione anche parziale di questo manuale.

INDICE

1	DESCRIZIONE GENERALE	5
1.1	NORME DI SICUREZZA.....	6
2	CARATTERISTICHE PRINCIPALI	9
3	VISTE E DIMENSIONI	10
3.1	VISTA DEL VANO CONNETTORI	10
3.2	VISTA DEI "4 LATI" DELL'APPARECCHIO.....	11
3.3	DIMENSIONI DELL'APPARECCHIO	11
4	TASTIERA	12
4.1	FUNZIONE DEI TASTI.....	13
5	DISPLAY E VISUALIZZAZIONE	16
5.1	INDICAZIONE DELLE MODALITA'	16
5.2	BLOCCO TASTIERA	17
6	PROGRAMMAZIONE (PRG)	18
6.1	PROGRAMMAZIONE REPARTI.....	19
6.2	PROGRAMMAZIONE PLU	20
6.3	PROGRAMMAZIONE TIPI PAGAMENTO	21
6.4	PROGRAMMAZIONE OPERATORI	22
6.5	PROGRAMMAZIONE IVA	22
6.6	PERCENTUALE DI MAGGIORAZIONE.....	23
6.7	PERCENTUALE DI DEDUZIONE	23
6.8	PROGRAMMAZIONE STATISTICHE	24
6.9	DATA/ORA	25
6.10	PROGRAMMAZIONE INTESTAZIONE SCONTRINO FLEA-A ..	26
6.11	PROGRAMMAZIONE PIEDINO.....	27
6.12	PROGRAMMAZIONE MESSAGGI CLIENTE	28
6.13	SCORPORA IVA SU SCONTRINO	29
6.14	CONTROLLO DI MEZZANOTTE	29
6.15	SUONO TASTI	30
6.16	CONFIGURAZIONE SECONDA VALUTA	30
6.17	TOTALE SECONDA VALUTA.....	31
6.18	RIEPILOGO PROGRAMMAZIONI	31
6.19	RIEPILOGO PLU	31
7	REGISTRAZIONI (R)	32
7.1	SCELTA OPERATORE	32
7.2	VENDITE SUI REPARTI.....	33
7.3	REGISTRARE QUANTITA' MULTIPLE.....	35
7.4	VENDITE SUI PLU	36
7.5	CALCOLO DEL RESTO.....	37

7.6	DEDUZIONI.....	38
7.7	MAGGIORAZIONI	38
7.8	SCONTO PERCENTUALE	39
7.8.1	SCONTO PERCENTUALE SUL PRODOTTO	39
7.8.2	SCONTO PERCENTUALE SUL SUBTOTALE	39
7.9	MAGGIORAZIONE IN PERCENTUALE.....	40
7.9.1	MAGGIORAZIONE PERCENTUALE SUL PRODOTTO.....	40
7.9.2	MAGGIORAZIONE PERCENTUALE SUL SUBTOTALE.....	40
7.10	RESO MERCE.....	41
7.11	STORNI E ANNULLI	42
7.11.1	TASTO CL	42
7.11.2	TASTO ANNULLO.....	43
7.11.3	OPERAZIONE DI STORNO	44
7.11.4	OPERAZIONE DI ANNULLO SCONTRINO.....	45
7.12	FORME DI PAGAMENTO.....	45
7.12.1	PAGAMENTO IN CONTANTI.....	46
7.12.2	PAGAMENTO A CREDITO	46
7.12.3	ALTRI PAGAMENTI.....	46
7.12.4	PAGAMENTI MISTI	47
7.12.5	VISUALIZZAZIONE ULTIMA VENDITA	48
7.12.6	VISUALIZZAZIONE SOMMA DELLE ULTIME DUE VENDITE.....	48
8	LETTURE – MODALITA' X	49
8.1	LETTURA GIORNALIERA	49
8.2	LETTURA GIORNALIERA REPARTI	50
8.3	LETTURA PERIODICA REPARTI.....	50
8.4	LETTURA GIORNALIERA PLU	50
8.5	LETTURA PERIODICA PLU	50
8.6	LETTURA GIORNALIERA OPERATORI.....	51
8.7	LETTURA GIORNALIERA IVA.....	51
8.8	LETTURA PERIODICA IVA	51
8.9	LETTURA GIORNALIERA FASCE ORARIE	52
8.10	LETTURA GIORNALIERA FINANZIARI.....	52
8.11	LETTURA PERIODICA FINANZIARI.....	52
8.12	LETTURE SUL DISPLAY OPERATORE.....	53
9	CHIUSURA FISCALE, LETTURA MEMORIA FISCALE E	
	GIORNALE ELETTRONICO (DGFE)	54
9.1	CHIUSURA FISCALE GIORNALIERA	55
9.1.1	CHIUSURA FISCALE GIORNALIERA : ESEMPIO DI STAMPA	56
9.2	LETTURE MEMORIA FISCALE	57
9.3	LETTURE GIORNALE ELETTRONICO (DGFE)	58
10	LOGO GRAFICO	59
11	VISUALIZZAZIONE ORA/DATA	60

11.1 ORA LEGALE E ORA SOLARE	60
12 SOSTITUZIONE ROTOLO CARTA.....	61
13 SOSTITUZIONE GIORNALE ELETTRONICO (DGFE).....	62
13.1 COMPILARE L'ETICHETTA	63
13.2 AVVERTENZE NELL'UTILIZZO DELLA MMC	64
14 LISTA MESSAGGI D'ERRORE.....	65
15 INFORMAZIONI AGLI UTENTI.....	69
15.1 RIMOZIONE DELLA BATTERIA INTERNA.....	69
15.2 SMALTIMENTO DEL PRODOTTO	70

1 DESCRIZIONE GENERALE

Il Registratore di Cassa **FLEA-A** offre un elevato livello di prestazioni e di gestione della vostra attività e si caratterizza per la sua velocità e facilità d'uso.

FLEA-A è dotato di due display a cristalli liquidi in grado di visualizzare 1 riga di 16 caratteri grafici alfanumerici (display lato operatore) e 1 riga di 14 caratteri alfanumerici a segmenti (display lato cliente).

La tastiera a 32 tasti (4 sono doppi) è realizzata in modo da adattarsi alle esigenze del settore a cui si rivolge questo prodotto.

Questo strumento è dotato di una stampante termica evoluta, in grado di stampare grafica (vedi logo della vostra attività) ad alta velocità operativa. Non necessita di nastri ad inchiostro come per le stampanti tradizionali, evitando così una fastidiosa operazione periodica di sostituzione, con relativo abbassamento dei costi di gestione ed offrendo inoltre una qualità di stampa sempre perfetta.

Il tradizionale giornale di fondo cartaceo è sostituito in questo registratore da una apposita scheda di memoria MMC, che garantisce più affidabilità, sicurezza, praticità d'uso e una maggiore economia d'esercizio, il tutto in dimensioni più contenute.

FLEA-A vi permette di gestire completamente la vostra attività:

- mantenendo in memoria il venduto di 5 Reparti;
- gestendo fino a 100 PLU (prezzi pre-memorizzati);
- gestendo 4 operatori (per permettere il "monitoraggio" del lavoro).

1.1 NORME DI SICUREZZA

L'apparecchio è idoneo alla certificazione delle operazioni di commercio effettuate su aree pubbliche (venditori ambulanti). Utilizzare il caricabatteria - alimentatore AC230V 50Hz/24VDC solo in ambienti protetti, ovvero in luoghi chiusi, lontano dalla pioggia e dall'umidità. Sono da evitare esposizioni prolungate sotto la pioggia battente.

FLEA-A deve essere installato esclusivamente da personale tecnico autorizzato da MCT, ricordiamo che per un buon funzionamento è opportuno attenersi alle seguenti indicazioni:

- All'atto dell'installazione verificare che la presa di corrente sia in prossimità dell'apparecchio e sia facilmente accessibile durante il normale funzionamento dello stesso.
- Collegare solo alimentatori originali previsti per quest'apparecchio. Alimentatori di tipo diverso potrebbero danneggiare la macchina o impedirne il corretto funzionamento.
- Non collocare **FLEA-A** su una superficie instabile. Esso potrebbe cadere e danneggiarsi seriamente.
- **L'apparecchio contiene una batteria al LITIO ricaricabile per la sostituzione della quale è necessario rivolgersi esclusivamente ai tecnici autorizzati da MCT (possibilità di esplosione nel caso di manomissione della batteria).**
- evitare di far funzionare l'apparecchio in luoghi eccessivamente freddi o eccessivamente caldi o esposti a raggi solari diretti per lungo tempo (il funzionamento corretto è garantito per temperature comprese tra -10°C e 45°C).
- Il misuratore fiscale prevede la segnalazione dell'imminente esaurimento dei rotoli tramite segnalazione visiva. Si devono pertanto utilizzare rotoli con la parte finale colorata.

- Collegare solo cassette rendiresto originali.
- L'utilizzo di accessori o ricambi non originali fa cessare il diritto di garanzia.
- Utilizzare **esclusivamente** il caricabatteria fornito in dotazione, per le operazioni di ricarica della batteria di riserva. AVVERTENZA: l'alimentatore NON può essere utilizzato all'esterno ma solo in ambienti protetti.
- Quando l'apparecchio FLEA-A segnala che la batteria è scarica, provvedere prima possibile alla ricarica.
- Spegnerne sempre l'apparecchio alla fine della giornata di lavoro.
- In caso di mal funzionamento della macchina rivolgersi al centro assistenza autorizzato da MCT.

Nell'eventualità di guasti o malfunzionamenti che impediscano un corretto funzionamento dell'apparecchio dal punto di vista fiscale, il registratore di cassa si blocca, sul display compare un breve messaggio e viene emesso un segnale acustico.

In questi casi è necessario spegnere la macchina e fare intervenire il servizio di assistenza tecnica del Centro Autorizzato MCT.

L'apparecchio deve essere sottoposto a verifica periodica almeno una volta l'anno e comunque non oltre un anno dalla data dell'ultimo intervento (come riportato nella targhetta VERDE di verifica periodica); l'utilizzatore è obbligato ad attenersi a questa disposizione in dipendenza di quanto indicato dalla normativa in vigore (legge n.18 del 26/01/83 e successivi decreti di applicazione).

Quando si è prossimi all'esaurimento della Memoria Fiscale, in testa agli scontrini di azzeramento giornaliero compare il messaggio "memorie fiscali in esaurimento, -XX chiusure".

Tale messaggio è stampato a decorrere da 60 azzeramenti prima del completamento della Memoria Fiscale e pertanto l'utilizzatore viene preavvisato con circa due mesi di anticipo.

ALTRE AVVERTENZE :

Il misuratore fiscale MCT FLEA-A è dotato di stampante termica, pertanto deve utilizzare carta termica omologata riportante sia gli estremi dell'omologazione sia la data di scadenza, secondo quanto specificato nel D.M. del Min. Finanze, 30/03/92, all. E. Inoltre l'utilizzatore dovrà conservare i documenti previsti dalla legge, in luoghi oscuri con umidità relativa inferiore a 80% e temperatura inferiore a 35°C, evitando il contatto diretto con materiali plastici ed in particolare con polivinilcloruro.

MCT raccomanda l'utilizzo delle seguenti carte termiche : Mitsubishi F 5041 , o JUJO THERMAL AF 50 KSE.

Gli scontrini di chiusura giornaliera devono essere conservati per 10 anni dalla data di emissione, mentre la memoria DGFE (supporto Multi Media Card, specifico e certificato da MCT) deve essere conservata per due anni dalla data dell'ultima registrazione (scontrino fiscale) effettuata.

Apparecchio a norme 

2 CARATTERISTICHE PRINCIPALI

Alimentazione: Alimentatore AC/DC adapter CA230VCC, 6V 3,8A

Stampante termica: velocità di stampa: 60 [mm/s] - numero colonne: 24
- MTBF: 50 [Km].

Rotoli carta termica: 57,5 ± 0,5 [mm] diametro max. 50 [mm].

Display lato operatore: display LCD (1 riga di 16 caratteri alfanumerici).

Display lato cliente: display LCD (1 riga di 14 caratteri alfanumerici).

Temperatura di funzionamento: -10 ÷ 45 [°C].

Conessioni: cassetto e Personal Computer

RAPPORTI :

- Chiusura fiscale
- Giornaliero e Periodico Reparti
- Giornaliero e Periodico PLU
- Giornaliero Operatori
- Giornaliero e Periodico IVA
- Giornaliero Fasce Orarie
- Giornaliero e Periodico Finanziario(CONT.,Crediti,Tot.3)

KIT OPZIONALI :

- Cassetto rendiresto

PROGRAMMAZIONE:

- Numero Reparti: 5
- Numero Plu: 100
- Totali di pagamento : 3
- Numero Operatori: 4
- Numero IVA: 8
- Abilitazione stampa report
- Data/Ora
- Messaggi di intestazione e cortesia scontrino
- Store logo: 1inserito tramite PC
- Hallo logo: 1inserito tramite PC e 2 di default

3 VISTE E DIMENSIONI

3.1 VISTA DEL VANO CONNETTORI

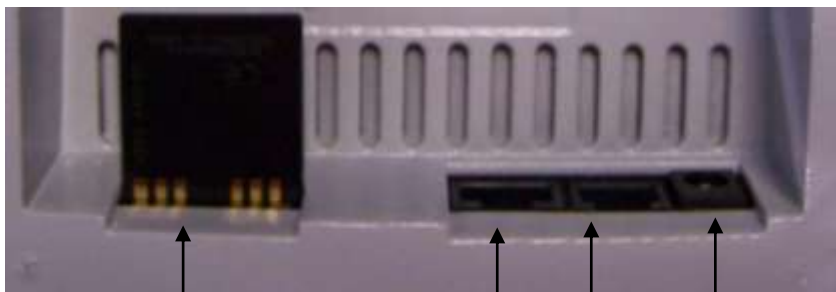

MMC (Giornale elettronico DGFE)

Alimentazione 6Vdc

SERIALE RS232

Connettore cassetto

3.2 VISTA DEI “4 LATI” DELL’APPARECCHIO

FRONTALE

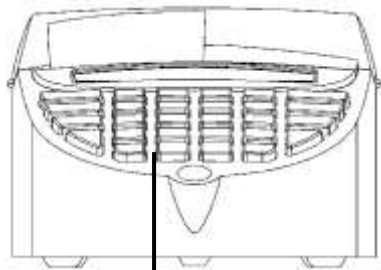

TASTIERA

LATERALE DESTRA

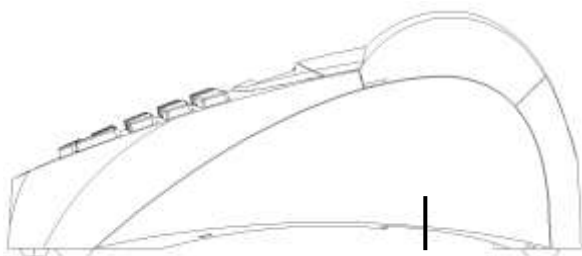

MMC E CONNETTORI (sotto)

DA SOPRA

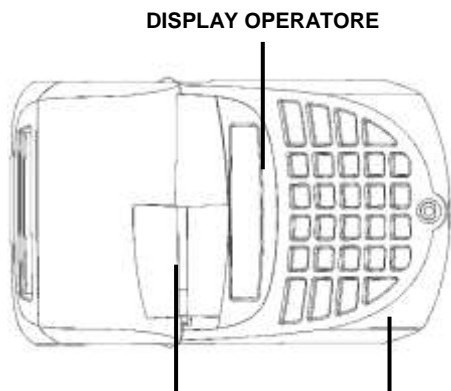

DISPLAY OPERATORE

USCITA SCONTRINO INTERRUTTORE (sotto)

POSTERIORE

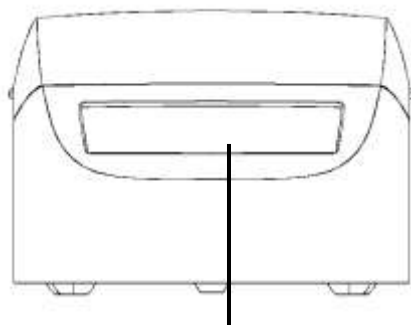

DISPLAY CLIENTE

3.3 DIMENSIONI DELL’APPARECCHIO

Lunghezza	:	240 mm
Larghezza	:	150 mm
Altezza	:	110 mm (max)

4 TASTIERA

L'operatività di FLEA-A è garantita da una tastiera che permette di comandare manualmente tutte le funzioni fiscali.

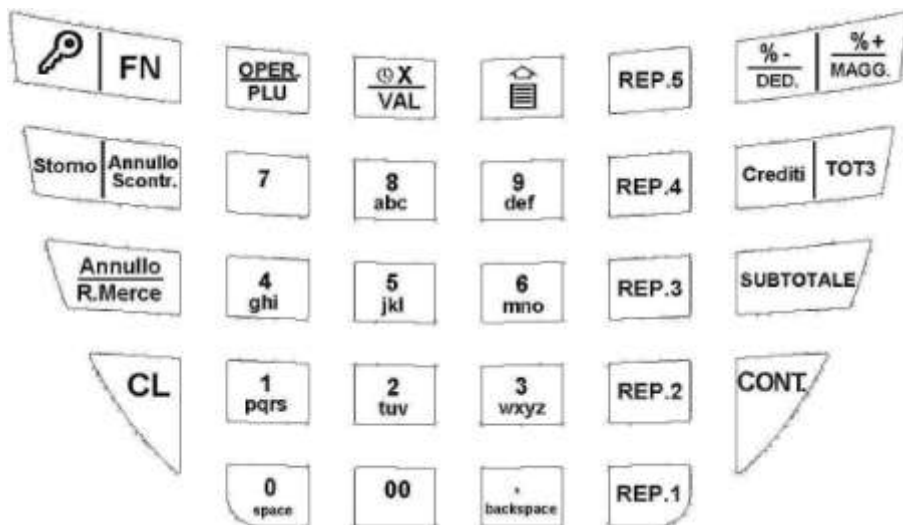

Utilizzare il tastierino numerico per inserire le lettere come si fa comunemente con i telefoni cellulari, aiutandosi con le serigrafie impresse sui tasti. Per esempio, premendo il tasto [1] appare a display il carattere "1", premendo ripetutamente lo stesso tasto, il carattere che stiamo inserendo cambia e diventa P, Q, R, S, per poi ridiventare 1. Se la lettera successiva si trova sempre sullo stesso tasto, attendere qualche secondo per permettere al cursore di avanzare automaticamente di una posizione per l'inserimento del successivo carattere.

Per modificare i caratteri già inseriti utilizzare i seguenti tasti funzione:

- [%+] = scorrimento del cursore verso destra
- [%-] = scorrimento del cursore verso sinistra
- [CL] = cancella tutta la riga
- [0] = carattere "0" o "SPAZIO"
- [7] = carattere "7", o (in sequenza) " / . : , ; ' - = () % & ! ? + * @ "

4.1 FUNZIONE DEI TASTI

TASTO	Nome	Definizione della funzione
	CHIAVE	Tasto per la selezione dei modi operativi (R - X - Z - PRG)
OPER.	OPERATORE	Tasto per l'inserimento del codice e il cambio dell'operatore alla cassa
	AVANZAMENTO CARTA	Tasto per l'avanzamento della carta dello scontrino
FN	FUNZIONE	Tasto Funzione alternativa. Premuto in precedenza di uno dei tasti con doppia funzione associata, permette di accedere alla seconda funzione. <div style="display: flex; align-items: center;"> <div style="margin-right: 10px;">Esempio: premendo il tasto</div> <div style="border: 1px solid black; padding: 5px; margin-right: 10px;">FN</div> <div style="margin-right: 10px;"><i>Prima del tasto</i></div> <div style="border: 1px solid black; padding: 5px; margin-right: 10px;">%- DED.</div> <div><i>Si utilizza la funzione DEDUZIONE invece della funzione %-</i></div> </div>
REP. 1	REPARTO (N)	Tasto usato per la registrazione degli articoli digitando preventivamente il prezzo.
ANNULLO SCONTR.	Annullo Scontrino	Tasto usato per annullare lo scontrino in corso non ancora concluso per mezzo di uno dei tasti di chiusura (CONTANTI, Crediti o Totale 3).
STORNO	STORNO	Tasto usato per stornare un articolo.
	VISUALIZZA ORA e MULTIPLICA	Due funzioni accessibili direttamente (<i>non serve premere il tasto FN</i>): la prima funzione visualizza l'ora a display, se il tasto viene premuto senza scontrino fiscale in corso. La seconda funzione moltiplica la quantità impostata per l'importo associato al reparto/plu, durante la registrazione di uno scontrino fiscale.
CL	CANCELLA	Tasto usato per cancellare un dato prima di averlo registrato nella memoria di un reparto o PLU. Utilizzato anche per risolvere errori di digitazione o rimuovere eventuali messaggi acustici o a visore.

TASTO	Nome	Definizione della funzione
	TASTIERA NUMERICA con funzione ALFABETICA	La tastiera numerica consente la digitazione di informazioni numeriche e alfanumeriche, per le operazioni di programmazione del misuratore fiscale
ANNULLO	ANNULLO	Tasto usato per annullare a scontrino in corso, l'ultima operazione eseguita.
DED.	DEDUZIONE	Tasto usato per sottrarre un valore dalla memoria dell'ultimo reparto o PLU dello scontrino fiscale in corso (aperto). Se usato dopo il SUBTOTALE influenza in modo proporzionale tutti gli articoli (reparti e/o PLU) dello scontrino fiscale in corso.
MAGG.	MAGGIORAZIONE	Tasto usato per sommare un valore nella memoria dell'ultimo reparto o PLU dello scontrino fiscale in corso (aperto). Se usato dopo il SUBTOTALE influenza in modo proporzionale tutti gli articoli (reparti e/o PLU) dello scontrino fiscale in corso.
CREDITI	CREDITI	Tasto per la chiusura dello scontrino con corrispettivo non pagato (credito). Se il tasto viene premuto senza scontrino fiscale aperto, ha funzione di apertura cassetto .
TOT3	TOTALE 3	Tasto per la chiusura dello scontrino con corrispettivo pagato. Il nome del tasto è programmabile permettendo la definizione del tipo di pagamento (assegni, carta di credito, bancomat o altri) e l'accesso al contante nel cassetto (funzione resto).
PLU	PLU	Tasto per registrare la vendita di un articolo, memorizzato nell'apparecchio con codice e prezzo unitario. Il codice PLU è accessibile previa digitazione del codice programmato.
R. MERCE	RESO MERCE	Tasto per effettuare un reso di un articolo venduto precedentemente. L'operazione è consentita purchè il totale dello scontrino non risulti negativo.
SUB TOTALE	SUBTOTALE	Tasto usato per la stampa e la visualizzazione del Subtotale di uno scontrino. Se premuto all'esterno della transazione fiscale calcola e visualizza a display la somma degli ultimi due scontrini

TASTO	Nome	Definizione della funzione
%-	DEDUZIONE IN % NEGATIVA	Tasto usato per la deduzione (sconto) di un importo dopo la registrazione di un articolo (R). Nei modi operativi X,Z e PRG il tasto consente di selezionare, grazie ad un menu a scorrimento circolare, determinate funzioni di stampa, lettura, chiusura e programmazione.
%+	MAGGIORA ZIONE IN % POSITIVA	Tasto usato per aumentare di un importo (prezzo) dopo la registrazione di un articolo (R). Nei modi operativi X,Z e PRG il tasto consente di selezionare, grazie ad un menu a scorrimento circolare, determinate funzioni di stampa, lettura, chiusura e programmazione.
CONT.	CONTANTI	Tasto usato per la chiusura di uno scontrino fiscale (vendita) con pagamento in CONTANTI. Se premuto a scontrino fiscale terminato, visualizza l'importo totale dell'ultimo scontrino fiscale; se invece viene premuto dopo la digitazione di un importo, consente il calcolo del resto (solo a display).

5 DISPLAY E VISUALIZZAZIONE

FLEA-A viene fornito con due display, uno a lato operatore e l'altro a lato cliente.

Display operatore: alfanumerico con una riga x 16 caratteri (fig.1)

Display cliente: una riga x 14 caratteri, 10 numerici e 4 alfanumerici

(fig.1) Display operatore

CONTANTI €12,60

5.1 INDICAZIONE DELLE MODALITA'

MODALITA'	DESCRIZIONE
0 CHIAVE	Blocco tastiera
1 CHIAVE R	Modo operativo (registrazione)
2 CHIAVE X	Lecture senza azzeramento – statistiche
3 CHIAVE Z	Stampe/Azzeramento dei finanziari, del venduto cassa, ecc.
4 CHIAVE PRG	Programmazione (PLU, Reparti, Finanziari, ecc.)

Per selezionare una modalità è sufficiente digitare il numero della modalità da attivare seguito dal tasto **CHIAVE**. (Es: per entrare in programmazione : 4 e [CHIAVE]). Quando ci si trova in una modalità diversa da Registrazione si può selezionare una delle funzioni desiderate mediante i due tasti di scorrimento [+%] e [-%].

Secondo la modalità in cui la macchina si trova il display operatore ne fornirà indicazione visualizzandone la relativa identificazione nella parte sinistra.

PRG 0

Entrati nei menù con i tasti +% o %-, il display visualizza la funzione eventualmente selezionabile mediante scorrimento(vedi figura sottostante con un esempio di visualizzazione in modalità Z).

Chiusura Fiscale

Per uscire dal menu, premere il tasto [STORNO].

5.2 BLOCCO TASTIERA

Per evitare registrazioni involontarie o per impedire che personale non autorizzato possa utilizzare FLEA-A senza necessariamente dover spegnere la cassa, utilizzare la procedura “0” e tasto **CHIAVE** da qualsiasi modalità (R – X – Z – PRG). Il display visualizza:

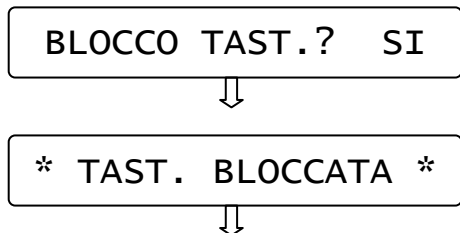

Premendo il tasto [CONTANTI] blocco l'utilizzo della tastiera (valore “SI” preselezionato), altrimenti premendo il tasto %+ e [CONTANTI] la tastiera non viene bloccata.

Per utilizzare nuovamente la tastiera è sufficiente premere la sequenza dei tasti per entrare in una delle quattro modalità (es. 1 e CHIAVE).

NOTA: Se FLEA-A è in stand by, è possibile bloccare e successivamente sbloccare la tastiera premendo in sequenza i tasti [CHIAVE] e [CONTANTI].

6 PROGRAMMAZIONE (PRG)

Per entrare nel menù programmazione digitare i tasti **4** e **CHIAVE**

- spostarsi da una funzione all'altra utilizzando il tasto **[+%**] *avanti* e **[-%**] *indietro*.
- per selezionare la funzione per la programmazione premere **[CONTANTI]**
- per tornare al menù principale premere il tasto **[STORNO]**
- per uscire dal menù PRG e tornare in R, premere **[1]+[CHIAVE]**

MENU' PROGRAMMAZIONE	
PROGRAMMAZIONE	REPARTI
PROGRAMMAZIONE	PLU
PROGRAMMAZIONE	TIPI PAGAMENTO
PROGRAMMAZIONE	OPERATORI
PROGRAMMAZIONE	ALIQUOTE IVA
PROGRAMMAZIONE	% MAGGIORAZIONE
PROGRAMMAZIONE	% DEDUZIONE
ABILITAZIONE STAMPA STATISTICHE GIORNO	
PROGRAMMAZIONE	DATA / ORA
PROGRAMMAZIONE INTESAZIONE SCONTRINO	
PROGRAMMAZIONE PIEDINO (Stampa Logo alla fine dello scontrino)	
PROGRAMMAZIONE	MESSAGGI CLIENTE
ABILITA/DISABILITA STAMPA SCORPORO IVA	
ABILITA/DISABILITA AVVISO DI MEZZANOTTE	
ABILITA/DISABILITA SUONO TASTI	
ABILITA/DISABILITA E CONFIGURAZIONE SECONDA VALUTA	
STAMPA	RIEPILOGO PROGRAMMAZIONI
STAMPA	RIEPILOGO PLU PROGRAMMATI



6.1 PROGRAMMAZIONE REPARTI

In **PRG** (4 + CHIAVE) premere [%+/**MAGG.**] per visualizzare **REPARTI**.

Premere [CONTANTI] per iniziare la programmazione dei reparti:

COD. REPARTO ? 1



PREZZO ? 0,00



DESCRIZIONE ?



<REP. 01 > 01



LIM.SUP.? 0,00



LIM.INF.? 0,00



CODICE IVA? 0



CHIUS.AUTOM.? NO



A) Inserire un valore da 1 a 5 e premere [CONTANTI]

B) Inserire il prezzo da associare al tasto Reparto in questione e premere [CONTANTI]

C) Inserire la descrizione utilizzando la tastiera numerica, inserendo un massimo di 12 caratteri e premere [CONTANTI] (Vedi cap. 4)

D) Inserire il valore massimo che può accettare il reparto e premere [CONTANTI]. (*)

E) Inserire il valore minimo che può accettare il reparto e premere [CONTANTI]. (*)

* Se il valore è zero, non c'è limite.

F) Associare un codice IVA al reparto e premere [CONTANTI] (vedi cap. 6.5)

G) Utilizzando i tasti %+ e %-abilire o meno la battuta singola sul reparto e premere [CONTANTI].

Il display si imposta per la successiva programmazione di un altro reparto; ripetere la sequenza per programmare i reparti successivi.

Per uscire dal programma REPARTI premere [STORNO].

6.2 PROGRAMMAZIONE PLU

In **PRG** (4 + CHIAVE) premere [%+/**MAGG.**] fino a visualizzare **PLU**.

Premere [CONTANTI] per iniziare la programmazione dei PLU:

CODICE PLU? 1



A) Inserire un valore da 1 a 100 e premere [CONTANTI]

COD. REPARTO ? 1



B) Inserire il codice del reparto associato e premere [CONTANTI]

PREZZO? 0,00



C) Inserire il prezzo da associare al PLU e premere [CONTANTI]

DESCRIZIONE ?



D) Inserire la descrizione del PLU utilizzando la tastiera numerica, inserendo un massimo di 12 caratteri) e premere [CONTANTI].
(Vedi cap. 4)

<PLU 000001 >01



Il display si imposta per la successiva programmazione di un altro PLU; ripetere la sequenza per programmare i PLU successivi. Per uscire premere [STORNO].

6.3 PROGRAMMAZIONE TIPI PAGAMENTO

Con FLEA-A è possibile utilizzare fino a tre differenti Totali per il pagamento.

In **PRG** (4 + CHIAVE) premere [%+/**MAGG.**] fino a visualizzare **Tipi Pagamento**. Premere [CONTANTI] per iniziarne la programmazione:

COD. PAGAMENTO? 1



DESCRIZIONE ?



<CONTANTI >01



RESTO ABIL.? SI



SOM. IN CASSA? SI



NON RISCOSSI? NO



A) Inserire un valore da 1 a 3 e premere [CONTANTI]

B) Inserire la descrizione del Tipo pagamento utilizzando la tastiera numerica, (inserire al massimo 12 caratteri) e premere [CONTANTI]. (Vedi cap. 4)

C) Scegliere con i tasti %+ e %- se abilitare il pagamento con gestione del resto e confermare con [CONTANTI].

D) Scegliere con i tasti %+ e %- se il Totale incrementa il Totalizzatore CASSA e confermare con [CONTANTI].

E) Scegliere con i tasti %+ e %- se abilitare il pagamento a credito e confermare con [CONTANTI].

Il display si imposta per la successiva programmazione di un altro tipo di pagamento; ripetere la sequenza per programmare i successivi. Per uscire dal programma PAGAMENTO premere [STORNO].

6.4 PROGRAMMAZIONE OPERATORI

In **PRG** (4 + CHIAVE) premere **[%+ /MAGG.]** fino a visualizzare **Operatori**. Premere [CONTANTI] per iniziare la programmazione:

COD. OPERATORE? 1



NOME OPERATORE ?



<MARIO >01



A) Inserire un valore da 1 a 4 e premere [CONTANTI]

B) Inserire il nome dell'operatore utilizzando la tastiera numerica, inserendo un massimo di 12 caratteri) e premere [CONTANTI]. (Vedi cap. 4)

Il display si imposta per la successiva programmazione di un altro operatore; ripetere la sequenza per programmare ulteriori operatori. Per uscire dalla funzione PRG OPERATORI premere [STORNO].

6.5 PROGRAMMAZIONE IVA

In **PRG** (4 + CHIAVE) premere **[%+ /MAGG.]** fino a visualizzare **Percentuali IVA**. Premere [CONTANTI] per iniziare la programmazione:

CODICE IVA? 1



PERCEN. IVA: 0



A) Inserire un valore da 1 a 7 e premere [CONTANTI] (IVA0 è esente IVA)

B) Digitare la percentuale IVA (1-99) e confermare con [CONTANTI].

Il display si imposta per la successiva programmazione di un altro codice IVA; ripetere la sequenza per programmare ulteriori iva. Per uscire dalla funzione PRG IVA premere [STORNO].

6.6 PERCENTUALE DI MAGGIORAZIONE

In **PRG** (4 + CHIAVE) premere **[%+ /MAGG.]** fino a visualizzare **Percentuale maggiorazione**. Premere [CONTANTI] per iniziare la programmazione del valore da associare al tasto [%]:

% MAGGIOR.?	0,00
-------------	------



Digitare la percentuale di maggiorazione con due cifre decimali e premere [CONTANTI].

Il display esce dalla programmazione visualizzando nuovamente “*Percentuale maggiorazione*”. Per uscire dalla funzione premere il tasto [STORNO].

6.7 PERCENTUALE DI DEDUZIONE

In **PRG** (4 + CHIAVE) premere **[%+ /MAGG.]** fino a visualizzare **Percentuale deduzioni**. Premere [CONTANTI] per iniziare la programmazione del valore da associare al tasto [-%]:

% DEDUZ.?	0,00
-----------	------



Digitare la percentuale di sconto con due cifre decimali e premere [CONTANTI].

Il display esce dalla programmazione visualizzando nuovamente “*Percentuale deduzioni*”. Per uscire dalla funzione premere il tasto [STORNO].

6.8 PROGRAMMAZIONE STATISTICHE

In **PRG** (4 + CHIAVE) premere **[%+ /MAGG.]** fino a visualizzare **Statistiche giorno**. Premere **[CONTANTI]** per iniziarne la programmazione:

REPARTI	NO
---------	----



PLU	NO
-----	----



OPERATORI	NO
-----------	----



IVA	NO
-----	----



ORARIA	NO
--------	----



FINANZIARI	NO
------------	----



A) Scegliere con i tasti %+ e %- se si vuole abilitare la stampa del report **REPARTI**. Scegliere SI o NO e premere **[CONTANTI]**.

B) Scegliere con i tasti %+ e %- se si vuole abilitare la stampa del report **PLU**. Scegliere SI o NO e premere **[CONTANTI]**.

C) Scegliere con i tasti %+ e %- se si vuole abilitare la stampa del report **OPERATORI**. Scegliere SI o NO e premere **[CONTANTI]**.

D) Scegliere con i tasti %+ e %- se si vuole abilitare la stampa del report **IVA**. Scegliere SI o NO e premere **[CONTANTI]**.

E) Scegliere con i tasti %+ e %- se si vuole abilitare la stampa del report **ORARIA**. Scegliere SI o NO e premere **[CONTANTI]**.

F) Scegliere con i tasti %+ e %- se si vuole abilitare la stampa del report **FINANZIARI**. Scegliere SI o NO e premere **[CONTANTI]**.

Il display esce dalla programmazione visualizzando nuovamente “*Statistiche Giorno*”. Per uscire premere [STORNO].

6.9 DATA/ORA

NOTA IMPORTANTE: la seguente procedura può essere utilizzata esclusivamente per il cambio dell'ORA. **Non modificare la DATA;** contattare il centro assistenza MCT se la data non è corretta.

In PRG (4 + CHIAVE) premere [%+/MAGG.] fino a visualizzare **Data/ora**. Premere [CONTANTI] per iniziarne la programmazione (previa chiusura giornaliera):

GIORNO: 1



MESE: 10



ANNO: 2007



ORE: 18



MINUTI: 11



A) Inserire un valore da 1 a 31 riferito al giorno corrente e premere [CONTANTI]

B) Inserire un valore da 1 a 12 riferito al mese corrente e premere [CONTANTI]

C) Inserire l'anno corrente a 4 cifre e premere [CONTANTI]

D) Inserire un valore da 0 a 23 riferito all'ora corrente e premere [CONTANTI]

E) Inserire un valore da 0 a 59 riferito ai minuti dell'ora corrente e premere [CONTANTI].

Il display esce dalla programmazione visualizzando nuovamente "Data/Ora". Per uscire dalla funzione PRG " Data/Ora" premere [STORNO].

NOTA: se il display dopo l'inserimento della data e ora, visualizza il seguente messaggio , significa che la data impostata, rispetto all'ultima chiusura fiscale operata, è superiore di almeno tre giorni.

DATA AVANTI: CANC



Scegliere con i tasti %+ e %- se confermare (OK) o non accettare (CANC) i dati impostati e premere [CONTANTI]

Scegliendo CANCELLA, la data e l'ora rimangono invariate.

Per uscire dalla funzione PRG "Data/ora" premere [STORNO].

6.10 PROGRAMMAZIONE INTESTAZIONE SCONTRINO FLEA-A

****** ATTENZIONE****: i dati programmati con la seguente funzione, vengono memorizzati in memoria fiscale; prima di procedere, contattare il centro assistenza MCT.**

In PRG (4 + CHIAVE) premere [%+/**MAGG.**] fino a visualizzare **Intestazione**. Premere [CONTANTI] per iniziarne la programmazione:

- SELEZ. GRAFICO -



Nessuno



N.RIGA INTEST.? 1



A) Scorrere con i tasto %+ e %- per scegliere quale Logo in testa stampare sullo scontrino fiscale. Visualizzare il titolo associato al logo e premere [CONTANTI].

B) Inserire un valore da 1 a 6 relativo alla riga di intestazione da

DESCRIZIONE ?



< MCT S.R.L. >01



TESTO CENTR.? SI



riprogrammare e premere [CONTANTI].

C) Inserire i dati anagrafici utilizzando la tastiera numerica, inserendo un massimo di 24 caratteri) e premere [CONTANTI]. (Vedi cap. 4)

D) Scegliere con i tasti %+ e %- se si vuole abilitare la stampa centrata del testo e premere [CONTANTI].

Ripetere la stessa sequenza per le righe successive.

Per uscire dalla funzione PRG "Intestazione" premere [STORNO].

6.11 PROGRAMMAZIONE PIEDINO

In PRG (4 + CHIAVE) premere [%+/**MAGG.**] fino a visualizzare **Piedino**.

Premere [CONTANTI] per iniziarne la programmazione:

Nessuno



Scorrere con i tasto %+ e %- per scegliere quale Logo stampare in coda allo scontrino fiscale. Visualizzare il titolo associato al logo e premere [CONTANTI].

Usciti dalla funzione PRG "Piedino" premere [STORNO] per ritornare in Assetto PRG, oppure continuare con le programmazioni.

6.12 PROGRAMMAZIONE MESSAGGI CLIENTE

Questa programmazione permette di programmare fino a due righe di cortesia (massimo 24 caratteri per riga), che verranno stampate tre righe sotto lo scontrino fiscale. Questi messaggi servono per pubblicizzare la vostra attività. E' possibile inoltre impostare un valore in secondi che permette la visualizzazione automatica della data e dell'ora a display dopo tot secondi di inattività della cassa.

In **PRG** (4 + CHIAVE) premere [%+/**MAGG.**] fino a visualizzare **Messaggi cliente.**

Premere [CONTANTI] per iniziare la programmazione:

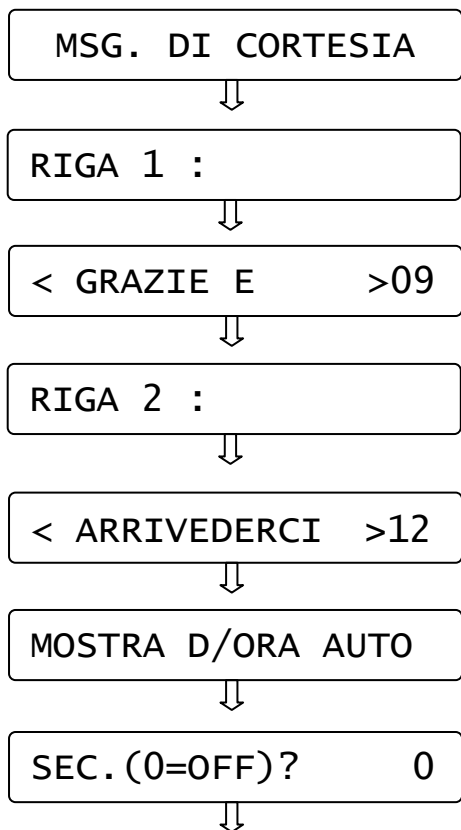

A) Digitare il testo della prima riga di cortesia (massimo 24 caratteri) e premere [CONTANTI].

[**CL**] = cancella tutta la riga

[%-] = spostamento a sinistra

[%+] = spostamento a destra

[**0**] = carattere 0 e SPAZIO

B) Digitare il testo della seconda riga di cortesia (massimo 24 caratteri) e premere [CONTANTI].

Nota: se non si vuole scrivere nulla, premere [CONTANTI] senza inserire caratteri.

C) impostare il valore in secondi che permette la visualizzazione automatica della data e ora a display dopo tot secondi di inattività della cassa e premere [CONTANTI]. Se non si vuole

abilitare, lasciare il valore a zero e premere [CONTANTI].

Usciti dalla funzione PRG “Messaggi cliente” premere il tasto [STORNO] per ritornare in Assetto PRG, oppure continuare con le programmazioni.

6.13 SCORPORO IVA SU SCONTRINO

In **PRG** (4 + CHIAVE) premere [%+/**MAGG.**] fino a visualizzare **SCORPORO IVA**. Premere [CONTANTI] per entrare nella programmazione:

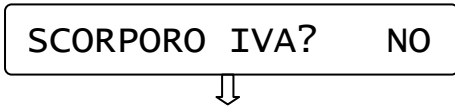

A) Premere il tasto %- e [CONTANTI] per abilitare lo scorporo IVA su scontrino (disabilitato di default).

Il display torna al menù principale. Lo scontrino successivo riporterà la stampa dello scorporo IVA.

6.14 CONTROLLO DI MEZZANOTTE

In **PRG** (4 + CHIAVE) premere [%+/**MAGG.**] fino a visualizzare **AVVISO MEZZANOTTE**. Premere [CONTANTI] per entrare nella programmazione:



A) Premere il tasto %+ e [CONTANTI] per attivare il controllo (disabilitato di default)

Il display torna al menù principale. Se il controllo è attivo (ed è stato emesso almeno uno scontrino fiscale), dalle 23.55 la cassa emette una segnalazione acustica e visiva a display con la scritta “ESEGUI CHIUSURA GIORNALIERA!”. La segnalazione termina a mezzanotte. Se viene eseguita la chiusura giornaliera, la segnalazione

cessa (non eseguire altri scontrini fiscali fino allo scadere della mezzanotte).

6.15 SUONO TASTI

In **PRG** (4 + CHIAVE) premere [%+/**MAGG.**] fino a visualizzare **SUONO TASTI**. Premere [CONTANTI] per entrare nella programmazione:

SUONO TASTI? SI



A) Premere il tasto %+ e [CONTANTI] per disabilitare il beep dei tasti (abilitato di default)

Il display torna al menù principale.

6.16 CONFIGURAZIONE SECONDA VALUTA

In **PRG** (4 + CHIAVE) premere [%+/**MAGG.**] fino a visualizzare **Configurazione 2a valuta**. Premere [CONTANTI] per iniziarne la programmazione:

NOME VALUTA:



<USD > 01



R. 2A EURO/VAL.:



0,73185



A) Inserire il nome della valuta (max. 6 caratteri) e premere [CONTANTI]

B) Digitare il tasso di cambio inserendo anche la virgola e premere [CONTANTI].

Nota: il tasso di cambio deve essere compreso tra 50,00 e 0,05.

Il display torna al menù principale.

6.17 TOTALE SECONDA VALUTA

In **PRG** (4 + CHIAVE) premere [%+/**MAGG.**] fino a visualizzare **Totale 2a valuta**. Premere [CONTANTI] per iniziarne la programmazione:

TOT. 2A VAL.? NO

↓

A) Premere il tasto %- e [CONTANTI] per abilitare la stampa della seconda valuta sullo scontrino (disabilitata di default)

Il display torna al menù principale.

6.18 RIEPILOGO PROGRAMMAZIONI

In **PRG** (4 + CHIAVE) premere [%+/**MAGG.**] fino a visualizzare **Riepilogo PRG**. Premere [CONTANTI] per ottenere la stampa delle programmazioni effettuate.

6.19 RIEPILOGO PLU

In **PRG** (4 + CHIAVE) premere [%+/**MAGG.**] fino a visualizzare **Riepilogo PLU**. Premere [CONTANTI] per ottenere la stampa di tutti i PLU programmati.

7 REGISTRAZIONI (R)

Nel seguente capitolo vengono illustrate una serie di istruzioni e di esempi più comuni per l'emissione dello scontrino fiscale.

Per svolgere queste operazioni è necessario posizionarsi in modalità R "registrazione" con [1] + [CHIAVE].

7.1 SCELTA OPERATORE

Prima di iniziare la registrazione degli articoli, se fosse necessario impostare l'operatore, procedendo nel seguente modo: premere il tasto [OPERATORE],

il display visualizza

COD. OPERATORE? 1

Inserire il codice operatore da 1 a 4 e premere nuovamente il tasto [OPERATORE].

Il display torna in R visualizzando un riferimento dell'operatore impostato.

Esempio per operatore 2.

R OP2

7.2 VENDITE SUI REPARTI

I reparti sono personalizzabili con la programmazione in modalità PRG (vedi cap. 6.1).

Le vendite sul reparto possono essere eseguite in due modi, con prezzo libero o con prezzo preimpostato.

Per iniziare la registrazione degli articoli, posizionarsi in modalità R.

Per vendere un articolo a prezzo libero si digita dalla tastiera numerica l'importo del prodotto e si preme il reparto desiderato.

Es.) 50,00 € su reparto 2.

Digitare:

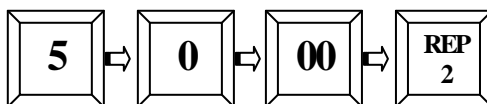

Sul display:

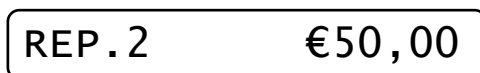

Per vendere un articolo con prezzo preimpostato si preme direttamente il tasto reparto; il prezzo memorizzato verrà visualizzato sul display.

Es.) Reparto 2 (con prezzo impostato € 50,00).

Digitare:

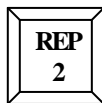

A display:

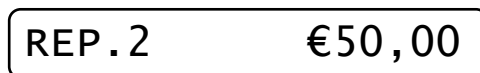

Per chiudere lo scontrino premere il tasto [CONTANTI].

Verrà emesso uno scontrino così composto:

MCT S.R.L.			} INTESTAZIONE (max 6 righe)
MODELLO FLEA-A			
RAGIONE SOCIALE			
PARTITA IVA			
DESCRIZIONE		EURO	
REPARTO	REPARTO 02	50,00	
	-----	-----	
	TOTALE €	50,00	
	CONTANTI	50,00	
OPERATORE	OP#1 MARIO	PZ#1	← NUMERO PEZZI
N° SCONTRINO	NR.0001 01/06/08 09:19		← DATA & ORA
	MF S3 72000001		

Nota: la stampa dell'operatore e del numero pezzi è facoltativa.

7.3 REGISTRARE QUANTITA' MULTIPLE

Per registrare quantità multiple digitare il [X/⊕] dopo aver inserito la quantità da moltiplicare. Es.) 3 articoli da 15,00 € al reparto 1.

Digitare:

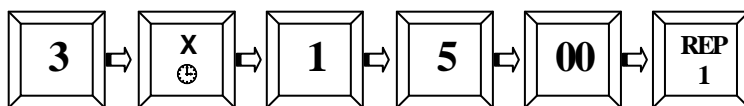

Il display visualizza:

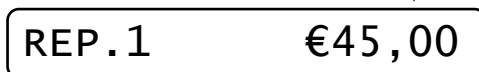

Per chiudere lo scontrino premere il tasto [CONTANTI].

Verrà emesso uno scontrino così composto:

MCT S.R.L.	
MODELLO FLEA-A	
RAGIONE SOCIALE	
PARTITA IVA	
	EURO
3 X 15.00	
REPARTO 01	45,00

TOTALE €	45,00
CONTANTI	45,00
NR.0002 01/06/08 09:19	
MF S3 72000001	

Nota: le quantità multiple possono essere associate sia ad un reparto sia ad un PLU e sono composte al massimo da quattro interi e tre decimali (premere il tasto “virgola”).

NOTE: il massimo valore intero di quantità multiple inseribile è 9999.

E' possibile registrare articoli a valore nullo (Euro 0,00)

7.4 VENDITE SUI PLU

I PLU sono articoli programmabili e identificabili un codice da 1 a 100. Per la programmazione dei PLU vedi cap. 6.2.

Per registrare un PLU digitare il "codice" PLU (da 1 a 100) e premere il tasto PLU.

Es.) Richiamare PLU5 e PLU9.

Digitare:

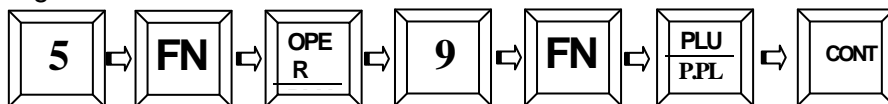

Chiudendo lo scontrino con il tasto [CONTANTI], verrà emesso uno scontrino così composto:

NOME PRODOTTI	MCT S.R.L.	
	MODELLO FLEA-A RAGIONE SOCIALE PARTITA IVA	
		EURO
	PLU 0005	5,00
	PLU 0009	8,00

	TOTALE €	13,00
	CONTANTI	13,00
	NR.0003 01/06/08 09:20	
	MF S3 72000001	

7.5 CALCOLO DEL RESTO

Dopo le varie registrazioni digitare l'importo ricevuto dal cliente e chiudere la transazione con un totale di chiusura.

Es.) Prezzo di 89,00 € al reparto 3 , [CONTANTI] 100,00 €.

Digitare:

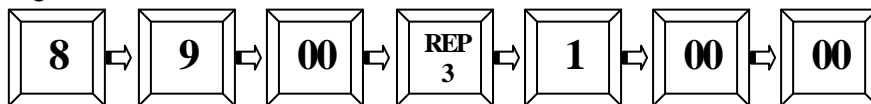

Premere il tasto [CONTANTI] per chiudere lo scontrino.

Il display visualizza il resto.

Verrà emesso uno scontrino così composto:

MCT S.R.L.	
MODELLO FLEA-A	
RAGIONE SOCIALE	
PARTITA IVA	
	EURO
REPARTO 03	89,00

TOTALE €	89,00
CONTANTI	100,00
RESTO	11,00
NR.0004 01/06/08 09:21	
MF S3 72000001	

A dashed box labeled "CONTANTI" has an arrow pointing to the "CONTANTI" line item in the receipt. A dashed box labeled "RESTO" has an arrow pointing to the "RESTO" line item in the receipt.

Nel caso in cui si inserisca un valore [CONTANTI] inferiore all'importo del totale, es. 80,00 Euro, lo scontrino rimarrà aperto e a display sarà visualizzato "MANCANO € 9,00". Chiudere lo scontrino premendo uno dei totali di chiusura in base alla forma del saldo operato dal cliente.

7.6 DEDUZIONI

Per effettuare una deduzione inserire l'importo da detrarre e premere il tasto [DEDUZIONI].

Es.) Prezzo di 40,00 € al Reparto 1, deduzione di 5,00 €

Digitare:

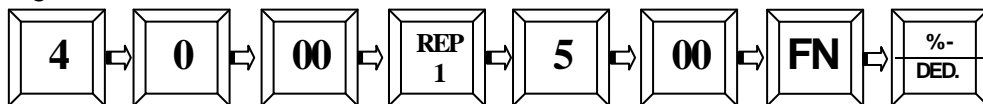

Il display visualizza la deduzione apportata.

Premere il tasto [CONTANTI] per chiudere lo scontrino.

Verrà emesso uno scontrino così composto:

DEDUZIONI	MCT S.R.L.	
	MODELLO FLEA-A RAGIONE SOCIALE PARTITA IVA	
	EURO	
	REPARTO 01	40,00
	DEDUZIONI	-5,00

	TOTALE €	35,00
	CONTANTI	35,00
	NR.0005 01/06/08 09:22	
	MF S3 72000001	

7.7 MAGGIORAZIONI

Per effettuare una maggiorazione, inserire l'importo da aggiungere e premere i tasti [FN] e [MAGGIORAZIONI]

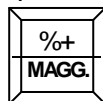

Es.) Prezzo di 100,00 € al reparto 2, maggiorazione di 20,00 € e chiudo con il tasto [CONTANTI]. Il display visualizza "CONTANTI € 120,00".

7.8 SCONTO PERCENTUALE

Con **FLEA-A** è possibile effettuare uno sconto in percentuale sul singolo prodotto o sull'intero importo dopo il "SUB-TOTALE".

7.8.1 SCONTO PERCENTUALE SUL PRODOTTO

Lo sconto sul prodotto può essere effettuato a reparto e su PLU.

Es.) Vendita con PLU5 applicando lo sconto del 20%. Digitare

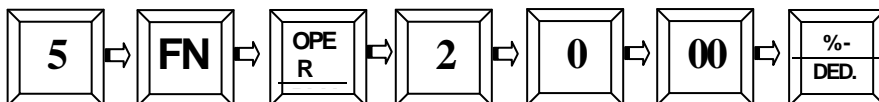

Il display visualizza lo sconto apportato al PLU.

Premere il tasto [CONTANTI] per chiudere lo scontrino.

Verrà emesso uno scontrino così composto:

MCT S.R.L.	
MODELLO FLEA-A	
RAGIONE SOCIALE	
PARTITA IVA	
	EURO
PLU 0005	33,00
SCONTO 20%	-6,60

TOTALE €	26,40
CONTANTI	26,40
NR.0006 01/06/08 09:23	
MF S3 72000001	

7.8.2 SCONTO PERCENTUALE SUL SUBTOTALE

Lo sconto percentuale sul Sub-totale si effettua terminate le registrazioni degli articoli premendo il tasto [SUBTOTALE] e digitando lo sconto (es. 10%= 10,00), e premendo il tasto [-%] seguito da [CONTANTI] per chiudere lo scontrino.

7.9 MAGGIORAZIONE IN PERCENTUALE

Con **FLEA-A** è possibile effettuare una maggiorazione in percentuale sul singolo prodotto o sull'intero importo dopo il "SUB-TOTALE".

7.9.1 MAGGIORAZIONE PERCENTUALE SUL PRODOTTO

La maggiorazione sul prodotto può essere effettuata a reparto e sul PLU. Es.) Vendita con PLU7 applicando la maggiorazione del 10%. Digitare

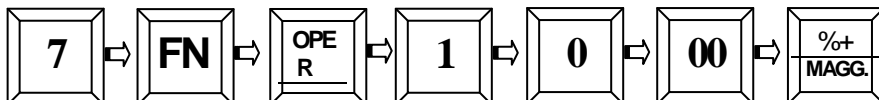

Il display visualizza la maggiorazione apportata al PLU.

Premere il tasto [CONTANTI] per chiudere lo scontrino.

Sarà emesso uno scontrino così composto:

MCT S.R.L.	
MODELLO FLEA-A	
RAGIONE SOCIALE	
PARTITA IVA	
	EURO
PLU 0007	16,00
MAGG. 10%	1,60

TOTALE €	17,60
CONTANTI	17,60
NR.0007 01/06/08 09:24	
MF S3 72000001	

7.9.2 MAGGIORAZIONE PERCENTUALE SUL SUBTOTALE

La maggiorazione percentuale sul Sub-totale si effettua terminate le registrazioni degli articoli premendo il tasto [SUBTOTALE], digitando la maggiorazione (es. 10%= 10,00) e premendo il tasto [%+] seguito dal tasto [CONTANTI] per chiudere lo scontrino.

7.10 RESO MERCE

E' possibile effettuare un reso merce nel reparto desiderato premendo il tasto [RESO MERCE].

Es.) Registrazione articolo sul Reparto 5 (valore preimpostato 10,00 Euro), Reso Merce di 5,00 € al reparto 4. Digitare:

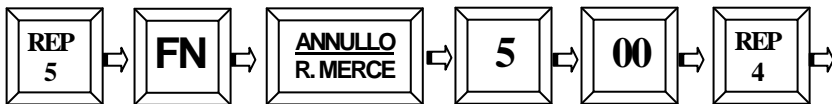

Sul display:

REP. 2 €-5,00

Premere il tasto [CONTANTI] per chiudere lo scontrino.

Sarà emesso uno scontrino così composto:

RESO MERCE	MCT S.R.L.	
	MODELLO FLEA-A	
	RAGIONE SOCIALE	
	PARTITA IVA	
		EURO
	REPARTO 05	10,00
	-- RESO --	
	REPARTO 04	-5,00

	TOTALE €	5,00
	CONTANTI	5,00
	NR.0008 01/06/08 09:25	
	MF S3 72000001	

Nota: Se il Reso Merce supera il valore dell'importo totale degli articoli venduti (Subtotale), non è possibile chiudere lo scontrino; annullare l'operazione di RESO, oppure eseguire altre registrazioni che portino il Totale vendite in positivo.

7.11 STORNI E ANNULLI

Sono possibili diversi modi di correzione dopo la vendita di uno o più articoli su Reparto o PLU. I tasti utilizzabili sono i seguenti:

Tasto [CL] - [ANNULLO] - [STORNO] - [ANNULLO SCONTRINO]

7.11.1 TASTO CL

Con il tasto [CL] è possibile:

- 1) Azzerare il display
- 2) Cancellare l'importo appena impostato
- 3) Rimuovere una condizione di errore a display

Nel caso si verificasse un errore di procedura la macchina emette un breve segnale acustico e visualizza a display il tipo di errore.

Premere il tasto [CL] per rimuovere l'errore.

7.11.2 TASTO ANNULLO

Con il tasto [ANNULLO] è possibile annullare l'ultima vendita registrata su Reparto e PLU.

Es.) Registrazione di PLU2, PLU5, PLU8 e annullo del PLU8.

Digitare:

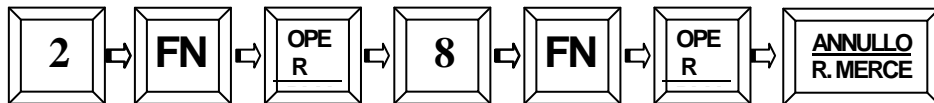

A display:

PLU 0008 €-10,00

Premere il tasto [CONTANTI] per chiudere lo scontrino.

Verrà emesso uno scontrino così composto:

ANNULLATA ULTIMA OPERAZIONE	MCT S.R.L.		
	MODELLO FLEA-A		
	RAGIONE SOCIALE		
	PARTITA IVA		
		EURO	
	PLU 0002	20,00	
	PLU 0008	10,00	
	-- ANNULLO --		
	PLU 0008	-10,00	

TOTALE €	20,00		
CONTANTI	20,00		
NR.0009 01/06/08 09:26			
MF S3 72000001			

7.11.3 OPERAZIONE DI STORNO

Il tasto [STORNO] è usato per stornare un importo da un reparto precedentemente registrato all'interno dello stesso scontrino.

Es.) Registrazione di PLU2, PLU5 e PLU8 e storno del PLU2. Digitare:

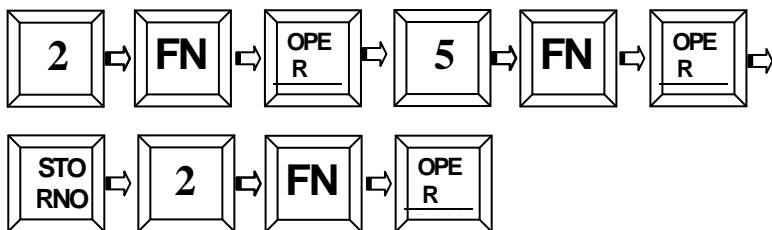

A display:

PLU 0002 €-20,00

Premere il tasto [CONTANTI] per chiudere lo scontrino.

Verrà emesso uno scontrino così composto:

MCT S.R.L.	
MODELLO FLEA-A	
RAGIONE SOCIALE	
PARTITA IVA	
	EURO
PLU 0002	20,00
PLU 0008	5,00
-- STORNO --	
PLU 0002	-20,00

TOTALE €	5,00
CONTANTI	5,00
NR.0010 01/06/08 09:27	
MF S3 72000001	

STORNO
IMPORTO
REPARTO

Il tasto [STORNO] ha inoltre la funzione di “uscita” dalle procedure di Programmazione (modalità PRG).

7.11.4 OPERAZIONE DI ANNULLO SCONTRINO

Il tasto [ANNULLO SCONTRINO] è usato per annullare completamente lo scontrino in corso, quindi annulla tutti gli importi precedentemente registrati. Es.: Registrazione con PLU 5, PLU 3 e annullo totale delle registrazioni. Digitare:

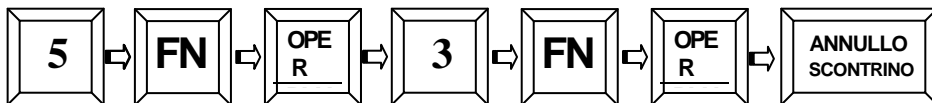

A display:

ANN. SCONTR.? NO

Viene richiesto di confermare la scelta selezionando SI o NO con i tasti [%] [%]. Selezionare **SI** e premere [CONTANTI]. Viene chiuso lo scontrino a valore zero e il display visualizza il messaggio SCONTRINO ANNULLATO.

Verrà emesso uno scontrino così composto:

STORNO SCONTRINO	MCT S.R.L.
	MODELLO FLEA-A RAGIONE SOCIALE PARTITA IVA
	EURO
	PLU 0005 20,00
	PLU 0003 5,00
	SUB-TOTALE 25,00

	SCONTRINO ANNULLATO
	-25,00
	TOTALE € 0,00
	NR.0011 01/06/08 09:28
	MF S3 72000001

7.12 FORME DI PAGAMENTO

Con **FLEA-A** sono possibili diverse forme di pagamento in Euro:

- Pagamento in CONTANTI
- Pagamento a credito
- Pagamento diverso (Totale 3)

I totalizzatori dei totali di pagamento vengono gestiti nel report FINANZIARI (modalità X e Z).

- Pagamenti misti (utilizzando più Totali di Pagamento).

7.12.1 PAGAMENTO IN CONTANTI

Questa è la forma di pagamento più usata che permette di chiudere delle transazioni con denaro contante.

Eeguire le varie registrazioni e premere il tasto [CONTANTI].

Sul display appare la scritta “CONTANTI” con l’importo da incassare.

7.12.2 PAGAMENTO A CREDITO

Questa è la forma di pagamento che permette la chiusura a credito dello scontrino fiscale e per il quale non è incrementato il totalizzatore CASSA. Premere il tasto [CREDITI] dopo le varie registrazioni.

Sul display appare la scritta “CREDITO” (scritta di default, per la programmazione vedi cap. 6.3) con il totale dello scontrino.

Nota: di default al tasto CREDITI è assegnata una modalità di pagamento a credito, ma come gli altri totali può essere riprogrammato.

7.12.3 ALTRI PAGAMENTI

Il Totale3 liberamente programmabile, permette di chiudere uno scontrino per esempio in ASSEGNI o con altre descrizioni e impostazioni secondo le singole necessità.

7.12.4 PAGAMENTI MISTI

Con **FLEA-A** sono possibili pagamenti misti, (ad esempio, un pagamento parziale in ASSEGNI e il rimanente in CONTANTI).

Per effettuare un pagamento misto, al termine delle registrazioni degli articoli, digitare l'importo ricevuto in assegni dal cliente e premere il tasto [TOTALE3], seguito dalla digitazione dell'importo in contanti e dalla pressione del tasto [CONTANTI].

Es.: importo di 90,00 € al Reparto 1, di cui 50,00 € sono incassati con un assegno e il resto è pagato in contanti. Digitare:

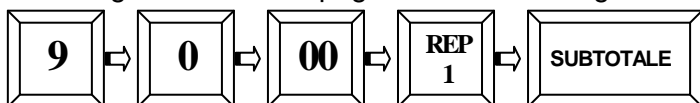

Digitare l'importo ricevuto:

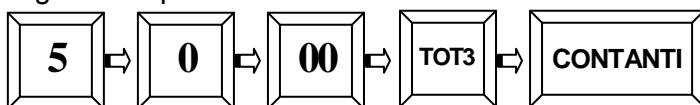

Dopo aver premuto il tasto [TOT3] il display visualizza la scritta "MANCANO €40,00" per indicare un incasso incompleto; premere quindi il tasto [CONTANTI]. Verrà emesso uno scontrino così composto:

MCT S.R.L.	
MODELLO FLEA-A	
RAGIONE SOCIALE	
PARTITA IVA	
EURO	
TOTALE DA PAGARE	REPARTO 01 90,00
	SUB-TOTALE 90,00

	TOTALE € 90,00
IMPORTO IN CONTANTI	PAGAM. 03 50,00
	CONTANTI 40,00
NR.0012 01/06/08 09:29	
MF S3 72000001	

7.12.5 VISUALIZZAZIONE ULTIMA VENDITA

E' possibile, a scontrino chiuso, richiamare sul display l'importo dell'ultima vendita premendo semplicemente il tasto CONTANTI (Tot.1).

Sempre a scontrino chiuso è inoltre possibile conoscere a display il resto da rendere al cliente, digitando il valore dell'importo datomi dal cliente e premendo il tasto CONTANTI.

7.12.6 VISUALIZZAZIONE SOMMA DELLE ULTIME DUE VENDITE

E' possibile, a scontrino chiuso, richiamare sul display l'importo della somma delle ultime due vendite, premendo semplicemente il tasto SUBTOTALE. In questo modo è possibile verificare l'importo delle ultime due operazioni fiscali.

Sempre a scontrino chiuso è possibile inoltre conoscere a display il resto da rendere al cliente, digitando il valore dell'importo datomi dal cliente e premendo il tasto SUBTOTALE.

8 LETTURE – MODALITA' X

Per eseguire le letture statistiche del venduto giornaliero e periodico, posizionarsi in modalità **X** digitando 2 e [CHIAVE].

Sono disponibili le seguenti letture :

Giornaliera	COMPLETA	
Giornaliera	REPARTI	Periodica REPARTI
Giornaliera	PLU	Periodica PLU
Giornaliera	OPERATORI	
Giornaliera	IVA	Periodica IVA
Giornaliera	FASCE ORARIE	
Giornaliera	FINANZIARI	Periodica Finanziari
Giornaliera	Totali Vendite	(solo visualizzazione a display)

In modalità **X**, premere il tasto [+%] per entrare nel menù circolare e per scorrere una alla volta le voci sopraindicate. Visualizzata la voce che interessa, premere [CONTANTI] per stampare il report.

Tutti gli scontrini emessi in modalità lettura "X" sono *non fiscali*.

Per uscire dal menù, premere il tasto [STORNO].

8.1 LETTURA GIORNALIERA

In modalità lettura "X" scorrere il menù con il tasto [+%] fino a visualizzare "**Letture giornaliera**" e premere [CONTANTI].

FLEA-A stampa i seguenti dati nello stesso formato (layout) della chiusura Giornaliera:

- Lettura del venduto giornaliero e dei crediti
- Lettura deduzioni e maggiorazioni (a valore e in percentuale)
- Lettura Annulli, Storni e Resi
- Lettura dati fiscali (numero chiusure e scontrini fiscali)

Nota: E' possibile far stampare automaticamente alcuni report statistici prima di questi dati; per abilitarne la stampa, vedi cap. 6.8.

8.2 LETTURA GIORNALIERA REPARTI

Nella lettura giornaliera dei reparti, viene stampato il numero di pezzi e il valore del venduto giornaliero per ogni singolo reparto.

Esempio di lettura giornaliera reparti

** NON FISCALE **	
X TOTALI GIORN. REPARTI	
	EURO
REPARTO 1	1,00
Q.1	
REPARTO 2	2,00
Q.1	
REPARTO 3	3,00
Q.1	

TOT.	6,00
Q. 3	
NR.0001 01/06/08 12:50	
** NON FISCALE **	

8.3 LETTURA PERIODICA REPARTI

Nella lettura periodica dei reparti, viene stampato il numero di pezzi e il valore del venduto accumulato per ogni singolo reparto. I dati sono azzerabili solo stampando lo stesso report in chiave Z (3 [CHIAVE]).

8.4 LETTURA GIORNALIERA PLU

Nella lettura giornaliera dei PLU, viene stampato il numero di pezzi venduti nella giornata e il valore cumulativo per ogni PLU.

Esempio di lettura giornaliera PLU

** NON FISCALE **	
X TOTALI GIORN. PLU	
	EURO
PLU 0001	10,00
Q.1	
PLU 0002	20,00
Q.1	

TOT.	30,00
Q. 2	
NR.0002 01/06/08 12:51	
** NON FISCALE **	

8.5 LETTURA PERIODICA PLU

Nella lettura periodica dei PLU, viene stampato il numero di pezzi venduti e il valore cumulativo per ogni PLU, dall'ultimo azzeramento del report. I dati sono azzerabili solo stampando lo stesso report in chiave Z (3 [CHIAVE]).

8.6 LETTURA GIORNALIERA OPERATORI

Nella lettura giornaliera degli operatori, viene stampato il numero di scontrini emessi e il valore del venduto giornaliero per ogni singolo operatore.

Esempio di lettura giornaliera operatori

** NON FISCALE **	
X TOTALI OPERATORI	
	EURO
MARIO	36,00
Q.2	

TOT.	36,00
Q. 2	
OP#1 MARIO	
NR.0003 01/06/08 12:52	
** NON FISCALE **	

8.7 LETTURA GIORNALIERA IVA

Nella lettura giornaliera IVA, viene stampato il venduto giornaliero suddiviso nelle diverse aliquote IVA programmate, con relativo scorporo della parte imponibile.

Esempio di lettura giornaliera IVA

** NON FISCALE **	
X TOTALI GIORN. IVA	
	EURO
ESENTE	0,00
CORRISP. 10%	10,00
IMPON.	9,09
IVA	0,91
CORRISP. 20%	26,00
IMPON.	21,67
IVA	4,33
NR.0004 01/06/08 12:54	
** NON FISCALE **	

8.8 LETTURA PERIODICA IVA

Nella lettura periodica IVA, viene stampato l'imponibile IVA suddiviso nelle diverse aliquote IVA programmate, con relativo scorporo della parte imponibile. I dati sono azzerabili solo stampando lo stesso report in chiave Z (3 [CHIAVE]).

8.9 LETTURA GIORNALIERA FASCE ORARIE

Nella lettura giornaliera delle fasce orarie, vengono stampate solo le fasce dove sono stati emessi gli scontrini fiscali giornalieri. Ogni fascia oraria riporta stampato il numero di scontrini emessi e il valore del venduto giornaliero.

Esempio di lettura giornaliera fasce orarie

** NON FISCALE **	
LETTURA TOTALI ORARI	
	EURO
10:00-10:59	6,00
Q. 1	
11:00-11:59	30,00
Q. 1	

TOT.	36,00
Q. 2	
NR.0005 01/06/08 12:55	
** NON FISCALE **	

8.10 LETTURA GIORNALIERA FINANZIARI

Nella lettura giornaliera dei Totali finanziari, gli incassi del giorno vengono suddivisi per le tre forme di pagamento disponibili. FLEA-A stampa i singoli importi e il relativo numero di scontrini emessi.

Esempio di lettura giornaliera finanziari

** NON FISCALE **	
X TOTALI FINANZIARI	
	EURO
CONTANTI	20,00
Q.2	
CREDITO	10,00
Q.1	
PAGAM. 03	6,00
Q.1	

TOT.	36,00
Q. 4	
IN CASSA	26,00
NR.0006 01/06/08 12:57	
** NON FISCALE **	

8.11 LETTURA PERIODICA FINANZIARI

Nella lettura periodica dei Finanziari, gli incassi vengono suddivisi per le tre forme di pagamento disponibili. I dati sono azzerabili solo stampando lo stesso report in chiave Z (3 [CHIAVE]).

8.12 LETTURE SUL DISPLAY OPERATORE

FLEA-A permette la visualizzazione sul display operatore dei dati di vendita giornalieri. Per conoscere la situazione aggiornata degli incassi, procedere nel seguente modo;

posizionarsi in modalità **X** digitando 2 e [CHIAVE], premere due volte il tasto [-%] per visualizzare “**Lecture a video**”.

Premendo il tasto [CONTANTI] seguito dalla pressione ripetuta del tasto [-%] o [%+] per visualizzare uno alla volta le seguenti letture giornaliere:

- CONTANTI
- CREDITI
- TOTALE 3
- TOTALE VENDITE

I dati vengono azzerati automaticamente con la chiusura fiscale serale.

Per uscire dal menù, premere ripetutamente il tasto [STORNO].

9 CHIUSURA FISCALE, LETTURA MEMORIA FISCALE E GIORNALE ELETTRONICO (DGFE)

Per azzerare i dati del venduto giornaliero e periodico, entrare in modalità **Z** digitando i tasti 3 e [CHIAVE]. L'operazione di chiusura giornaliera azzerava i dati di tutti gli altri report giornalieri, mentre è possibile azzerare i contatori periodici del singolo report a seconda delle personali esigenze.

Per entrare nel menù circolare premere il tasto [+%].

Scorrendo il menù coi tasti [+%] e [-%] è possibile:

eseguire i seguenti azzeramenti

- **CHIUSURA FISCALE GIORNALIERA**
- **Giornaliera REPARTI**
- **Periodico REPARTI**
- **Giornaliera PLU**
- **Periodico PLU**
- **Giornaliera OPERATORI**
- **Giornaliera IVA**
- **Periodico IVA**
- **Giornaliera FASCE ORARIE**
- **Periodico FINANZIARI**

eseguire le seguenti letture della memoria fiscale

- **Memoria fiscale Integrale**
- **Memoria fiscale fra data e data**
- **Memoria fiscale con somma fra data e data**
- **Memoria fiscale da progressivo a progressivo**

eseguire le seguenti stampe del giornale elettronico (DGFE):

- **DFGE Integrale**
- **DFGE fra data e data**
- **DFGE per data da numero a numero di scontrino fiscale**

eseguire delle specifiche funzioni sul DFGE

- Invio dati DFGE al PC
- Inizializzare un nuovo DFGE (vedi cap. 13)
- Spazio libero nel DGFE (%) (vedi cap. 13)

9.1 CHIUSURA FISCALE GIORNALIERA

Per eseguire la chiusura giornaliera e azzerare i dati degli articoli venduti, entrare in modalità Z (3 [CHIAVE]) e premere il tasto [+%]

Il display visualizza

Chiusura Fiscale



Confermi ? SI



A) Premere [CONTANTI]

B) Scegliere SI o NO (tasto [+%] o [-%]) e premere [CONTANTI].

FLEA-A stampa i dati relativi agli articoli giornalieri venduti, incrementando il contatore degli azzeramenti e aggiornando i Totalizzatori. Abilitando la stampa dei report non fiscali (vedi cap. 6.8) è possibile stampare prima della chiusura fiscale, i dati statistici che interessano (es. giornaliero REPARTI). NB: lo scontrino di azzeramento giornaliero va conservato secondo i termini di legge.

L'operazione di chiusura giornaliera azzeri i dati dei report *Giornaliero REPARTI, PLU, OPERATORI, IVA e FASCE ORARIE*.

Se si dovesse azzerare precedentemente un singolo report, in assetto Z (3 [CHIAVE]), premere il tasto [+%] fino alla visualizzazione a display del report voluto e premere [CONTANTI].

Per azzerare i report Periodici (Reparti, PLU e IVA), visualizzare a display il report desiderato, (utilizzando i tasti %- e %+) e premere [CONTANTI].

9.1.1 CHIUSURA FISCALE GIORNALIERA : ESEMPIO DI STAMPA

Nota: Prima di procedere nella stampa della chiusura giornaliera, verificare lo stato del rotolo carta e se necessario procedere alla sostituzione (presenza della fascia rossa o prossimo esaurimento).

MCT S.R.L.	
MODELLO FLEA-A	
RAGIONE SOCIALE	
REC.N.X CCIAA VERONA	
AZZERAM. GIORNALIERO	
	EURO
VENDITE	110,00
GRAN TOTALE	549,46
RESI	10,00
STORNI/ANN.	25,00
ANN. SCONTR.	29,97
DEDUZIONI	2,00
DEDUZIONI %	3,00
CREDITI	5,00

CHIUSURA FISCALE N.	0014
SCONTRINI FISCALI	0007
DOCUMENTI NON FISC.	0002
LETTURE MEM. FISC.	0000

NR.0007 01/06/08	19:35
RIPRISTINI	0001
DFGE:01 SIGIL.FISC.:	1199
MF S3 72000001	

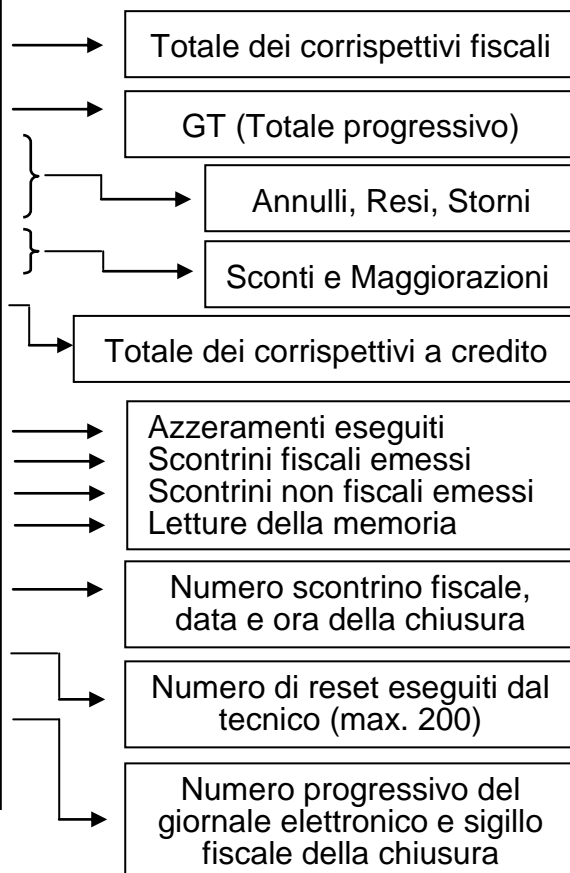

9.2 LETTURE MEMORIA FISCALE

Per eseguire la lettura della memoria fiscale, entrare in modalità Z (3 [CHIAVE]) e premere ripetutamente il tasto [+%] fino alla seguente visualizzazione a display

MF Integrale



Premere [CONTANTI].

FLEA-A inizia la stampa della memoria fiscale completa. Se necessario, utilizzare il tasto [CL] per interrompere la stampa in corso.

Per utilizzare invece altre procedure di lettura della memoria fiscale, premere il tasto [+%] fino alla visualizzazione della funzione desiderata.

Per le letture del tipo “**da data a data**” FLEA-A chiede l’inserimento separato delle due date, visualizzando singolarmente a display la richiesta di inserimento del giorno, il mese, l’anno e confermando ogni volta il dato con il tasto [CONTANTI].

Per le letture “**da numero azzeramento a numero azzeramento**” FLEA-A chiede l’inserimento separato delle due chiusure di inizio e fine lettura. Confermare ogni dato con il tasto [CONTANTI].

```
MCT S.R.L.
MODELLO FLEA-A
RAGIONE SOCIALE
REC.N.X CCIAA VERONA

LETT. INTEGR. MEM. FISC.

-- INTERSTAZIONE N.1 --
MCT S.R.L.
MODELLO FLEA
RAGIONE SOCIALE
REC.N.X CCIAA VERONA

-----
RIPRISTINO N.001
01/10/07 08:59
-----
DGFE N.01 INIZIALIZZATO
IL 01/10/07 ALLE 08:55
-----
AZZ.N.0001 DEL 01/10/07
EURO 10,00
DGFE:01 SIGIL.FISC:XYXY
AZZ.N.0002 DEL 02/10/07
EURO 35,00
DGFE:01 SIGIL.FISC:XZYX
AZZ.N.0003 DEL 03/10/07
EURO 78,00
DGFE:01 SIGIL.FISC:XYZZ

-----
TOTALE CORRISPETTIVI
EURO 123,00

NR.0001 04/10/07 09:01

MF S3 72000001
```

9.3 LETTURE GIORNALE ELETTRONICO (DGFE)

Per eseguire la lettura completa del giornale elettronico, entrare in modalità Z (3 [CHIAVE]) e premere il tasto [+%] fino a visualizzare

DGFE Integrale

Premere [CONTANTI].



FLEA-A inizia la stampa completa del Giornale elettronico. Se necessario, utilizzare il tasto [CL] per interrompere la stampa in corso.

Per utilizzare invece le altre procedure di lettura del giornale elettronico, premere il tasto [+%] fino alla visualizzazione della funzione desiderata.

Per la lettura “**DGFE fra date**” FLEA chiede l’inserimento separato delle due date, visualizzando singolarmente a display la richiesta di inserimento del giorno, il mese, l’anno e confermando ogni volta il dato con il tasto [CONTANTI].

Per la lettura “**DGFE fra numero scontrini**” FLEA chiede l’inserimento separato dei due numeri scontrino (di inizio e fine lettura), del giorno, mese e anno. Confermare ogni dato con il tasto [CONTANTI].



Per la lettura “**DGFE invio a PC**” è un’operazione riservata al centro assistenza, tramite l’utilizzo del PC e il programma HyperTerminal, per il riversamento completo dei dati del giornale elettronico DGFE sul PC.

Nota: per leggere un DGFE vecchio è possibile utilizzare le stesse procedure, rimuovendo il DGFE corrente e inserendo quello da leggere. terminate le letture, reinserire il DGFE corrente e procedere con le registrazioni.

10 LOGO GRAFICO

In testa e in coda allo scontrino fiscale è possibile abilitare la stampa di un logo grafico monocromatico; questi loghi possono essere personalizzati per il vostro punto vendita e caricati tramite PC (massimo 2 loghi). Per il caricamento di un logo personalizzato in testa e/o in coda allo scontrino, chiedete al centro assistenza MCT. FLEA-A inoltre contiene altri due loghi che possono essere stampati alla fine dello scontrino (vedi cap. 6.11 Piedino per abilitarne la stampa).

Esempio di scontrino con stampa in testa e in coda di loghi grafici.

	 FLEA
FLEA-A BAR	
VIA TERRAGLIO, N.2	
55110 LUCCA	
P.IVA 00123456789	
	EURO
CAFFE'	0,80
BRIOCHE	1,20
SUB-TOTALE	2,00

TOTALE €	2,00
CONTANTI	2,00
OP#2 ANGELA	PZ#2
N.0033 19/05/07 16:50	
MF S3 72000001	
	Grazie e Arrivederci

11 VISUALIZZAZIONE ORA/DATA

Per visualizzare l'ora e la data a display, in modalità REG (1+[CHIAVE]) premere il tasto [X/☉]. FLEA-A visualizza su entrambi i display la data e l'ora correnti. La presenza dell'asterisco indica che l'ora è solare; viceversa l'assenza dell'asterisco indica l'ora legale.

01-12-07 * 16:05

Esempio di visualizzazione data e ora sul display lato operatore.

Nota: FLEA-A visualizza la data e l'ora solo se non ci sono registrazioni in corso e la visualizzazione sul display parte automaticamente in base alle programmazioni della funzione *Messaggi Cliente* (vedi cap. 6.12).

11.1 ORA LEGALE E ORA SOLARE

Con FLEA-A non è necessario passare manualmente da ora solare a ora legale o viceversa; essa infatti gestisce la funzione di cambio automatico dell'ora alla riaccensione della cassa, previa condizione che i dati fiscali vengano azzerati con una chiusura giornaliera. Alla successiva accensione della cassa il display operatore visualizzerà uno dei due seguenti messaggi:

PASS. ORA LEGALE

PASS. ORA SOLARE

per procedere, premere il tasto [CL] e continuare le registrazioni.

12 SOSTITUZIONE ROTOLO CARTA

La cassa è predisposta per la segnalazione di fine carta tramite un sensore. Quando durante una stampa il sensore rileva l'assenza della carta sul display viene visualizzato:

E60: FINE CARTA

procedere alla sostituzione del rotolo carta (vedi procedura sottostante) e premere [CL] per procedere con altre registrazioni.

Per evitare di dover cambiare rotolo con uno scontrino aperto, è preferibile cambiarlo alla comparsa delle strisce colorate.

Nota: è possibile utilizzando la funzione ANNULLO SCONTRINO, annullare lo scontrino in corso ed emetterne uno nuovo completo, registrando nuovamente gli articoli.

Per sostituire correttamente il rotolo di carta :

- rimuovere il coperchio superiore facendo leva sulle apposite fessure laterali
- aprire il coperchietto interno che contiene il rotolo di carta, inserendo le dita nell'apposita apertura e facendo forza verso l'alto per sollevare il coperchio (FIG.1)
- rimuovere l'anima del rotolo
- inserire un rotolo nuovo (FIG.2) facendo fuoriuscire il lembo superiore del rotolo
- richiudere il coperchietto fino a sentire lo scatto di chiusura
- riposizionare il coperchio superiore
- continuare con le registrazioni.

FIG. 1 Coperchio rotolo carta chiuso

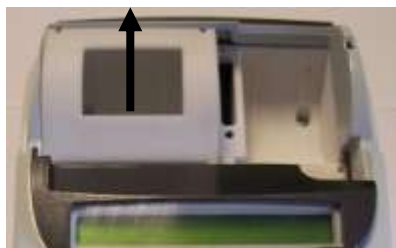
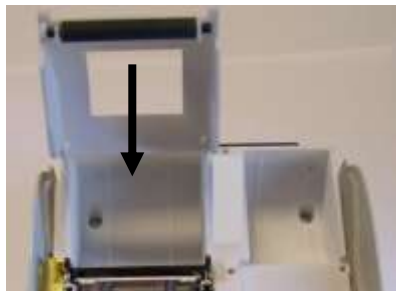

FIG.2 Coperchio rotolo carta aperto



13 SOSTITUZIONE GIORNALE ELETTRONICO (DGFE)

FLEA-A utilizza come giornale di fondo una Multi media card (**MMC**). Questo supporto viene chiamato **DGFE** (Giornale di fondo elettronico) e registra tutti gli scontrini fiscali emessi dalla cassa che possono essere successivamente controllati utilizzando le funzioni del cap. 9.3.

In prossimità all'esaurimento del DGFE, alcuni giorni prima della saturazione dello spazio nella MMC, FLEA-A visualizza dei messaggi di avvertimento a display accompagnati da segnalazioni acustiche (beep). Mantenendo la MMC ormai satura, la segnalazione di **“DGFE IN ESAURIMENTO”** viene ripetuta al termine di ogni scontrino. La comparsa del messaggio **“DGFE ESAURITO”** indica che non sono più possibili altre registrazioni perché è stato completamente utilizzato tutto lo spazio dati nella MMC. E' buona regola sostituire la MMC entro qualche giorno dalla prima segnalazione di esaurimento DGFE. Le nuove MMC devono essere richieste al concessionario autorizzato.

Per verificare quanto spazio è attualmente ancora libero nella MMC corrente, eseguire la seguente operazione;

entrare in modalità Z (3 [CHIAVE]), premere due volte il tasto [-%] per visualizzare a display **“DGFE spazio libero”** e premere [CONTANTI].

Il display visualizza lo spazio in percentuale ancora disponibile al contenimento dati nella MMC.

S . L . DGFE = 20%

Per sostituire il giornale elettronico (DGFE), capovolgere FLEA-A, estrarre la MMC satura e inserirne una nuova, avendo cura di arrivare a fine corsa nell'inserimento e averne precedentemente compilato l'etichetta.

Accendere FLEA-A, entrare in modalità Z (3 + [CHIAVE]) e scorrere con il tasto [+%] il menù fino alla voce “**Inizializzazione DGFE**”.

Il display visualizza

Inizializz. DGFE



INSER. NUOVA MMC



e premi un tasto



A) premere [CONTANTI]

B) Se l'operazione di sostituzione della MMC è già stata eseguita, premere [CONTANTI], altrimenti estrarre la MMC satura e inserire una MMC vergine. Premere [CONTANTI].

Dopo qualche secondo viene stampato uno scontrino non fiscale con i dati riferiti all'inizializzazione del nuovo supporto DGFE.

Premere il tasto [STORNO] per uscire dal menù.

Premere 1 + [CHIAVE] per tornare in modalità Registrazioni.

Procedere con la registrazione degli articoli.

13.1 COMPILARE L'ETICHETTA

L'etichetta sul supporto giornale elettronico (DGFE) va debitamente compilata prima di utilizzare la MMC; inserire i seguenti dati:

- Matricola della cassa
- Numero progressivo del giornale elettronico (DGFE)



13.2 AVVERTENZE NELL'UTILIZZO DELLA MMC

- Non rimuovere la MMC durante il trasferimento dei dati o a dispositivo acceso (salvo nella procedura di sostituzione MMC satura)
- Non togliere l'alimentazione al dispositivo durante la lettura/scrittura di dati nella MMC
- Non forzare l'introduzione (e l'estrazione) della MMC nel connettore
- Conservare la MMC lontano da fonti di calore, polvere e umidità e non esporre direttamente ai raggi solari.

14 LISTA MESSAGGI D'ERRORE

AVVERTENZA: Nel caso di blocco del registratore, di errore di memoria fiscale non presente oppure di errore di display disconnesso, è necessario spegnere e riaccendere l'apparato.

CODICE	DESCRIZIONE
E01	"V. NON VALIDO " Indica che l'ultimo tasto premuto non è nella sequenza corretta con la procedura in corso. Premere [CL] per proseguire.
E02	"FUNZIONE ERR " Indica un errore nella procedura in corso. Premere [CL] e rivedere l'inserimento dati.
E03	"DATA ERRATA " Il formato della data inserita non è corretto
E04	"ORA ERRATA " Il formato dell'ora inserita non è corretto
E05	"NO 'TOTALE!' " Non è possibile programmare una parola che contenga la scritta TOTALE.
E06	"BARC. ERRATO " Indica che il codice a barre inserito non è corretto; premere [CL] e rivedere il codice.
E10	"MMC ERRATA! " Indica che la MMC inserita non è del tipo fornito da MCT. Inserire solo MMC fornite da MCT.
E11	"MMC UTILIZ.!" Indica che la MMC (giornale elettronico) inserita non è vergine. Inserire un'altra MMC vergine.
E12	"DGFE ASS/ERR" Indica che manca la MMC (giornale elettronico), oppure che il numero di progressivo DGFE è errato. Inserire una nuova MMC, oppure inserire il DGFE corretto.
E14	"ERR SCRITT. MMC" Indica che si è verificato un errore durante la scrittura dei dati nel giornale elettronico (DGFE); premere CL e/o spegnere ed accendere la cassa. Se il problema persiste contattare il centro assistenza per il ripristino della cassa.
E15	"SP/RIACCEN." Indica un problema di lettura della data. Spegnere e riaccendere. Se il problema persiste, contattare il centro assistenza.

E20	"SEQUENZA ERR" indica che la pressione dell'ultimo tasto premuto non è corretta nella sequenza di comandi in corso
E21	"OP. NON AMMES." Indica che l'ultima operazione eseguita non è permessa nella procedura in corso.
E22	"NON TROVATO" Indica che il codice dell'articolo (PLU) digitato non è presente nella memoria della cassa. Verificare il codice.
E23	"TASTO ASSENT" Significa che in tastiera manca uno o più tasti obbligatori. I tasti obbligatori (o di controllo) sono : CONTANTI, SUBTOTALE, %+, % - e Storno scontrino. Essi devono sempre essere presenti.
E30	"DGFE ESAURIT" Indica che il giornale elettronico (MMC) è esaurito. Sostituire la MMC.
E31	"DGFE IN ES.!" Indica che il giornale elettronico (MMC) è in esaurimento e che si necessita di cambiarlo al più presto.
E40	"SCONT. NEGAT." La cassa accetta che il subtotale possa essere negativo, ma impedisce la chiusura dello scontrino; vendere altri articoli per chiudere lo scontrino a zero o in positivo.
E41	" LIMITE SCONT." L'importo dello scontrino in corso ha superato il limite consentito; annullare lo scontrino o chiuderlo e aprirne uno nuovo per gli articoli non registrati.
E42	"LIM. NET. GIOR." Il totalizzatore giornaliero VENDITE ha raggiunto il limite; chiudere o annullare lo scontrino in corso ed operare una chiusura fiscale.
E43	"LIM. NET. PROG." La cassa ha raggiunto il massimo valore totalizzabile per il Gran Totale; chiudere o annullare lo scontrino in corso e chiamare l'assistenza MCT.
E44	"LIM. VOCI SC." Indica il raggiungimento massimo degli articoli registrabili per lo scontrino in corso. Chiudere lo scontrino e aprirne uno nuovo per registrare gli articoli mancanti.
E45	"REST.NON AMM." Il totale di chiusura utilizzato è programmato per non accettare il resto. Utilizzare un altro Totale o riprogrammare quello utilizzato.

E51	"M.F. GIA' SER." Non è possibile eseguire la procedura di serializzazione (già operata dal costruttore).
E52	"DATI NON AZZ." Indica che prima di procedere, è obbligatorio eseguire una chiusura fiscale.
E53	"DATA PR. U. C." Indica che durante il ripristino della cassa, è stata inserita una data antecedente l'ultima chiusura fiscale.
E55	"ERRORE DATA!" Questo controllo impedisce l'esecuzione della chiusura giornaliera. Verificare la data presente nella cassa e chiamare il centro assistenza. L'intervallo tra la data dell'ultimo azzeramento eseguito e la data attuale presente sulla cassa supera 365 giorni.
E60	"FINE CARTA " Indica che il rotolo di carta è terminato; sostituire il rotolo di carta come spiegato nel cap.12 del manuale operativo.
E61	"ERR.TESTINA" Indica la sconnessione del connettore della testina termica (stampante) dalla scheda logica della stampante. Se questa segnalazione permane a display nonostante la pressione del tasto CL, verificare il cavo flat della stampante e la connessione al connettore sulla scheda. Se il problema è invece causato proprio dalla testina, sostituire la stampante.
E62	"ERR.ALIMENT." Se questa segnalazione permane a display nonostante la pressione del tasto CL, verificare il circuito che alimenta la stampante. Potrebbe infatti esserci qualche componente sulla scheda che presenta anomalie nel funzionamento. Se necessario, sostituire la scheda hardware dopo la verifica del problema.
E63	"ER.STAMPANTE" Indica un'anomalia sul funzionamento della stampante; può indicare la non corretta chiusura della parte superiore o la sconnessione di qualche connettore dalla scheda logica. Se il problema persiste, contattare il centro di assistenza MCT
E80	"M. F. NON CONN." Indica che la memoria fiscale non è collegata; contattare il centro assistenza MCT per il ripristino del funzionamento.
E81	"ERR. LETT. MF" Indica un problema di accesso alla memoria fiscale; spegnere e riaccendere la cassa. Se il problema persiste, contattare il centro di assistenza MCT.

E82	"ERR. SCRIT. MF." Indica un problema di scrittura nella memoria fiscale; contattare il centro di assistenza MCT.
E83	"MF ESAURITA!" La segnalazione appare nei seguenti casi: <ul style="list-style-type: none"> - sono stati eseguiti tutti gli azzeramenti disponibili (2300) - sono stati eseguiti 200 ripristini della cassa (HW INIT) Chiamare il centro di assistenza MCT.
E84	"MF NO SERIAL." Indica che non è possibile fiscalizzare la cassa, poiché la memoria fiscale non ha il numero di serie.
E85	"DISP. NO CONN" Indica che il display non è collegato; contattare il centro assistenza MCT per verificare il display.
E86	"ERR. MEM.RAM" Si è verificato un malfunzionamento nella memoria RAM della cassa. Contattare il centro assistenza MCT per il ripristino del sistema.
E87	"ERR. RAM / MF" Si è verificato un malfunzionamento tra la memoria RAM e la memoria fiscale della cassa. Contattare il centro assistenza MCT per il ripristino del sistema.
E88	"ERR. DATA/ORA" Questo controllo impedisce l'esecuzione della chiusura giornaliera. Verificare la data presente nella cassa e chiamare il centro assistenza. L'intervallo tra la data dell'ultimo azzeramento eseguito e la data attuale presente sulla cassa supera 365 giorni.

15 INFORMAZIONI AGLI UTENTI

15.1 RIMOZIONE DELLA BATTERIA INTERNA

BATTERIA RICARICABILE AL LITIO 3V 50mAh (VERTICALE)

Seguire le istruzioni per rimuovere la batteria dalla scheda (Fig.1):

1. scollegare la scheda dall'alimentazione
2. individuare sul retro della scheda le due piazzole su cui la batteria è saldata
3. avvicinare la punta del saldatore allo stagno in corrispondenza delle due piazzole dove è saldata la batteria (Fig.2)
4. quando lo stagno diventa liquido è possibile rimuovere la batteria, sfilandone i reofori dai due fori nella scheda.

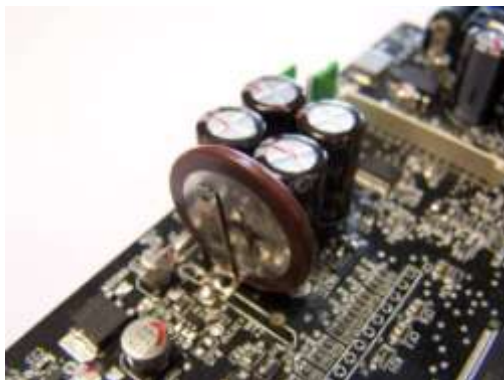

FIG.1



FIG. 2

15.2 SMALTIMENTO DEL PRODOTTO



INFORMAZIONE AGLI UTENTI

ai sensi dell'art. 13 del Decreto Legislativo 25 Luglio 2005, n.151 "Attuazione delle Direttive 2002/95/CE, 2002/96/CE e 2003/108/CE, relative alla riduzione dell'uso di sostanze pericolose nelle apparecchiature elettriche ed elettroniche, nonché allo smaltimento dei rifiuti".

Il simbolo del cassonetto barrato riportato sull'apparecchiatura o sulla confezione indica che il prodotto alla fine della propria vita utile deve essere raccolto separatamente dagli altri rifiuti.

La raccolta differenziata della presente apparecchiatura giunta a fine vita è organizzata e gestita dal produttore. L'utente che vorrà disfarsi della presente apparecchiatura dovrà quindi contattare il produttore e seguire il sistema che questo ha adottato per consentire la raccolta separata dell'apparecchiatura giunta a fine vita.

L'adeguata raccolta differenziata per l'avvio successivo dell'apparecchiatura dimessa al riciclaggio, al trattamento e allo smaltimento ambientalmente compatibile contribuisce ad evitare possibile effetti negativi sull'ambiente e sulla salute e favorisce il reimpiego e/o riciclo dei materiali di cui è composta l'apparecchiatura.

Lo smaltimento abusivo del prodotto da parte del detentore comporta l'applicazione delle sanzioni amministrative di cui al D.Lgs. n.22/1997" (articolo 50 e seguenti del D.Lgs. n.22/1997).

Rev.00

